

indicatori con allarme, soglie meters with alarms, monitoring relays

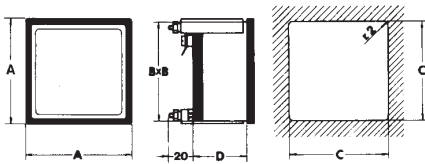

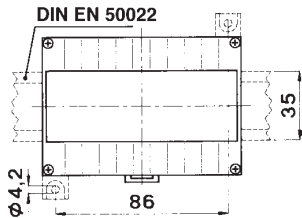

Codice Code	A	B	C	D	kg circa
X96...	96	91	92	115	0,700

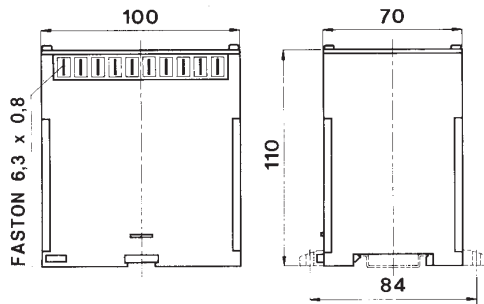

Kg. 0,500

* ACCESSORIO CONVERTITORE SCHEMI PAG 3.8

* SEPARATE TRANSDUCER DIAGRAMS PAGE 3.8

- custodia in materiale termoplastico autoestinguente, protezione IP30
- self-extinguishing polycarbonate housing, protection degree IP30.

INDICATORE ANALOGICO CON ALLARMI ANALOG METER WITH ALARMS

Dati tecnici

precisione indicatore
precisione intervento
allarme elettronico
segnalazione allarme
ritardo intervento
portata relé (resistivo)
tensione isolamento
sovraccarico permanente
sovraccarico istantaneo
temperatura funzionamento
temperatura magazzino
connessioni a mezzo
impostazione allarmi frontale
visualizzazione set-point
costruzione a norme

Technical data

measuring accuracy 1,5%
alarm accuracy 1%
static electronic alarm
alarm indication by led
action delay 0,1 ÷ 20 sec.
relay contact rating 5A - 230V
dielectric strength 2kVx1'-50 Hz
continuous overload 2In - 1,2 Vn
instantaneous overload 10 In - 2 Vn
operating temperature -10 +50°C
storage temperature -30 +70°C
connection by faston 6,3x0,8
alarm setting on front 30 led
set-point indication by CEI-DIN-VDE-IEC
according to

INDICATORE 96 x 96 mm a 90° - 96 x 96 mm, 90° METER

Tipo e n. dei contatti Type and no. of contacts	1 max	1 min.	2 max.	1 min. 1 max.	1 max. - 1 max. +
Codice prezzo - Price code					
Corrente continua Direct current 1mA ÷ 10 A (0-4-20 mA) (1 ÷ 10.000 A) 60 mV 1V ÷ 600V	X96MMVXXX	X96MMVXXXN	X96MMVXXXM	X96MMVXXXH	X96MMVXXXE
Corrente alternata Alternating current 1A ÷ 10A (1 ÷ 10.000 A) 5A 1 ÷ 600V	X96EAXXXX	X96EAXXXXN	X96EAXXXXM	X96EAXXXXH	X96EAXXXXE
(1) Wattmetri e varmetri monofasi* (1) 1 ph-wattmeters and varmeters*	X96WSXXXX	X96WSXXXXN	X96WSXXXXM	X96WSXXXXH	X96WSXXXXE
(1) Wattmetri e varmetri trifasi* (1) 3 ph-wattmeters and varmeters*	X96WDXXXX	X96WDXXXXN	X96WDXXXXM	X96WDXXXXH	X96WDXXXXE
Cosfimetri* Power-factor meters*	X96PSXXXX	X96PSXXXXN	X96PSXXXXM	X96PSXXXXH	X96PSXXXXE
Frequenzimetri* Frequencymeters*	X96FPXXXX	X96FPXXXXN	X96FPXXXXM	X96FPXXXXH	X96FPXXXXE
Misure velocità Speed measurements V cc. V ca.	X96MTXXXX	X96MTXXXXN	X96MTXXXXM	X96MTXXXXH	X96MTXXXXE
Misure isolamento per c.a.* AC Insulation measurement*		X96MIC			
Misure isolamento per c.c.* DC Insulation measurement*		X96MCC			

* Completi di accessorio convertitore separato
* Equipped with separate transducer

- (1) I wattmetri possono essere in esecuzione con zero spostato per il controllo della potenza inversa (es. 0-20mA, scala - 10-0-100 kW).
(1) *Wattmeters can also be used for reverse power monitoring (shifted zero) (i.e. 0-20mA, scale range - 10-0-100 kW).*

Alimentazione ausiliaria: 115 e 230V c.a.±10%, (5VA)
A richiesta: 24 - 48 - 400Vc.a ±10% (5VA) 24 - 48 - 110 - 220Vc.c.-10 +20% (5W)

Power supply: 115 and 230V a.c. ±10% (5VA)
On request: 24 - 48 - 400V A.C. ±10% (5VA) 24 - 48 - 110 - 220V D.C. -10 +20% (5W)

A richiesta è disponibile la versione con contatti a sicurezza intrinseca (relé diseccati in presenza di allarme) e la regolazione tramite potenziometri esterni (non forniti).
On request: *intrinsic safety contacts (relay with energized coil in normal state) and external setting by two potentiometers (non included).*

INDICATORE ANALOGICO CON ALLARMI ANALOG METER WITH ALARMS

DESCRIZIONE

Gli indicatori con allarmi vengono impiegati quando ci sia la necessità, con un unico strumento, di visualizzare una misura e contemporaneamente di controllarne le escursioni massime e/o minime. Sono costituiti da un indicatore analogico con scala a 90° per visualizzare la misura, da una barra di 30 led, disposta lateralmente alla scala, per evidenziare la posizione dei set point degli allarmi, da uno o due trimmer di impostazione dei set point stessi e da uno o due led per la segnalazione dello stato delle uscite.

Versione **X96W...XXXE** adatta per controllo Ritorno di Energia.

IMPOSTAZIONE E FUNZIONAMENTO DEGLI ALLARMI

L'impostazione di ogni set point viene effettuata ruotando l'apposito trimmer, accessibile dal fronte dello strumento, fino ad ottenere l'accensione del led corrispondente al valore desiderato. Essendo gli allarmi di natura elettronica, i due set point sono completamente indipendenti, possono essere posizionati in un punto qualsiasi della scala e non influiscono in alcun modo sull'indicazione della misura.

Durante il normale funzionamento, quando l'indice supera la posizione di uno dei set point il relativo relè di allarme si attiva ed il suo stato viene segnalato dal corrispondente led indicatore.

RITARDO DI INTERVENTO

Per evitare interventi indesiderati in caso di variazioni transitorie della misura, è possibile impostare, in modo indipendente per i due allarmi, un ritardo di intervento compreso tra 0,1 e 20 secondi agendo su due trimmer posti su un fianco dello strumento.

SICUREZZA POSITIVA

Il diagramma di funzionamento a lato indica il modo normale di intervento degli allarmi; è possibile comunque, nel caso in cui l'applicazione lo richieda, specificare in fase d'ordine l'esecuzione con funzionamento a sicurezza intrinseca (relè eccitati in condizioni normali e diseccitati in condizioni d'allarme).

GENERAL DESCRIPTION

The meters with alarms are used when it is needed, with a single unit, to display a measure and at the same time to monitor its maximum and/or minimum swing. They consist of one analog meter with 90° scale to display the measure, a 30 led's bar, located along the scale, to indicate the set points position, one or two trimmers for alarms setting and one or two led's to confirm the output contacts status. The type **X96W...XXXE** is suitable for Reverse Power Monitoring.

ALARMS SETTING AND OPERATION

Each alarm is set by acting on the apposite trimmer, accessible from the front of the instrument, until on the led bar, the led corresponding to the required set point level lights on. Thanks to their electronic nature (no mechanical parts interactions), the two set points are fully independent, they can be moved along the entire scale and they do not influence in any way the measurement. During normal operation, when the pointer crosses the position of one of the set points, the corresponding output relay switches on and the relevant led indicates the output action.

SET POINT DELAY

In order to avoid unwanted output action in case of transient changes of the measured variable, it is possible to set an alarm delay between 0.1 and 20 seconds, by way of two trimmers located on the side of the instrument.

INTRINSIC SAFETY

The operating diagram on the right shows the alarms normal mode of operation; when required by the application, the intrinsic safe version (relay coil energized in normal condition and de-energized in alarm condition) can be specified when ordering.

Dati per l'ordinazione

- codice
- scala
- portata fondo scala
- alimentazione

Per misure Watt e cosφ

- tipo di linea e carico
- tensione linea o rapporto TV
- rapporto TA

Ordering informations

- code
- scale range
- input range
- power supply

For watt and cosφ

- line and load type
- line voltage or V.T. ratio
- C.T. ratio

serie
model **X96... cl.1**

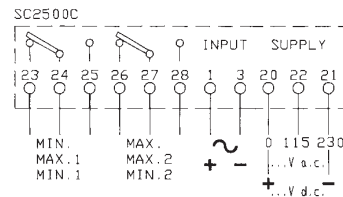

SCHEMA INSERZIONE
WIRING DIAGRAM

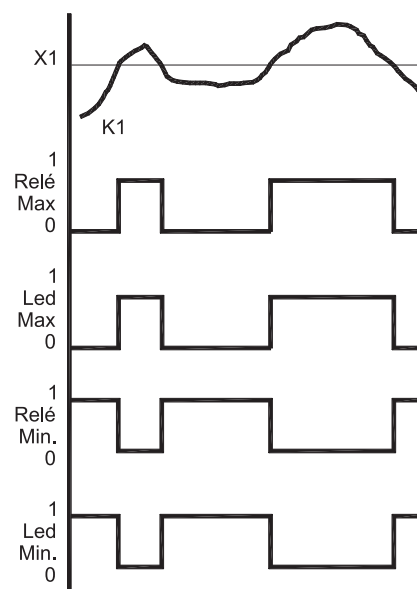

X1 = Set point di Max e/o Min.
Alarm set point (max and/or min.)

K1 = Segnale d'ingresso
Input signal

Impostazione ritardo allarme = 0 sec.

Alarm delay setting = 0 sec.

I relé sono diseccitati in assenza di allarme
With no alarm the relay coil is de-energized

DIAGRAMMA DI FUNZIONAMENTO
OPERATING DIAGRAM

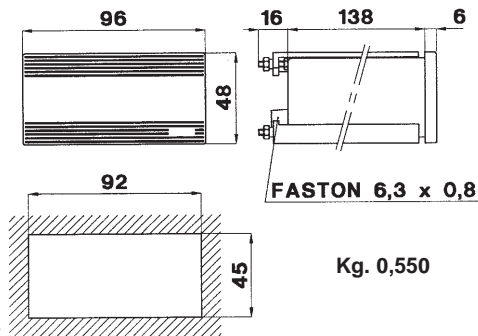

Fig. 1

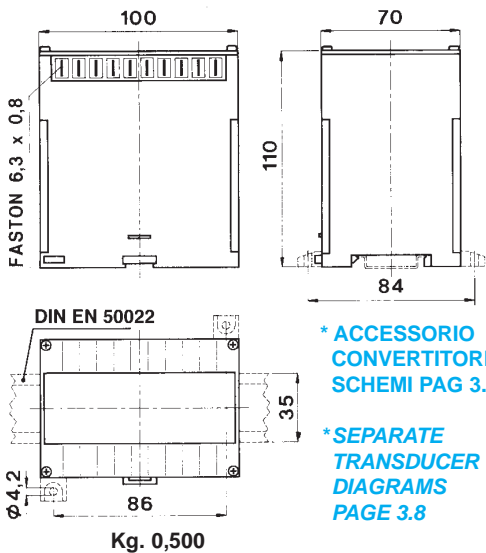

Fig. 2

Dati tecnici

visualizz. misura e set-point
display LED rossi
precisione (classe)
segnalazione allarme
ritardo intervento
portate relè (resistivo)
isolamento
sovraccarico permanente
sovraccarico istantaneo
temperatura di magazzino
temperatura di funzionamento
ingresso bidirezionale

Technical data

measure and set-point
red LED display
accuracy (class)
alarm indication by
delay action
relay contact rating
dielectric strenght
continuous overload
instantaneous overload
storage temperature
operating temperature
bidirectional input

±1999
h = 14 mm
0,5
LED
0,1 ÷ 20 sec.
5A - 230V
2kV-50 Hz x 60s
2 In - 1,2 Vn
10 In - 2 Vn
-30 ÷ +70°C
-10 ÷ +50°C

Tipo e n. dei contatti Type and no. of contacts	1 max	1 min.	2 max	1 min. 1 max	1 max - 1 max +
Codice prezzo - Price code					
Corrente continua Direct current					
(1) 1mA÷10A (4-20 mA)	X98MMVXXXX	X98MMVXXXN	X98MMVXXXM	X98MMVXXXH	X98MMVXXXE
(1) (1÷10.000 A) 60 mV					
(1) 1V ÷ 600V					
Corrente alternata Alternating current					
1A ÷ 10A	X98EAXXXXX	X98EAXXXXN	X98EAXXXXM	X98EAXXXXH	
(1 ÷ 10.000 A) 5A					
1 ÷ 600V					
(1) Wattmetri e varmetri monofasi*	X98WSXXXX	X98WSXXXN	X98WSXXXM	X98WSXXXH	X98WSXXXE
(1) 1 ph-wattmeters and varmeters*					
(1) Wattmetri e varmetri trifasi*	X98WDXXXX	X98WDXXXN	X98WDXXXM	X98WDXXXH	X98WDXXXE
(1) 3 ph-wattmeters and varmeters*					
Cosfimetri* (2) Power-factor meters* (2)	X98PSXXXX	X98PSXXXN	X98PSXXXM	X98PSXXXH	X98PSXXXE
Frequenzimetri* Frequencymeters*	X98FPXXXX	X98FPXXXN	X98FPXXXM	X98FPXXXH	
Misure velocità Speed measurements	X98MTXXXX	X98MTXXXN	X98MTXXXM	X98MTXXXH	X98MTXXXE
Misure isolamento* (3) Insulation measurements* (3)		X98MIC			

- (1) L'indicazione è di tipo bidirezionale (± 1999).
Gli allarmi sono normalmente configurati sulla parte positiva.
A richiesta possono essere fornite configurazioni degli allarmi differenti da quelle in tabella.
- * Completati di accessorio convertitore separato (fig. 2).
Alimentazione ausiliaria: 230V c.a. ±10%.(6VA)
A richiesta: 24 - 48 - 115 - 400Vc.a. ±10% (6VA) 24 - 48 - 110 - 220V c.c.-10 +20% (6W)
- (2) Lettura cosfimetrica linearizzata.
- (3) Lo strumento viene fornito con tabella di conversione tra valore visualizzato e resistenza misurata.
- (1) The meter indication can be positive or negative (± 1999).
Alarms are normally configured on the positive side.
Alarms configurations different from the table available on request.
- * Equipped with separated transducer (see fig. 2).
Power Supply: 230V a.c. ±10% (6VA)
On request: 24 - 48 - 115 - 400V A.C. ±10% (6VA) 24 - 48 - 110V - 220V D.C. - 10 +20% (6W)
- (2) Linearized cos-phi reading.
- (3) The meter is supplied with a conversion table between reading value and resistance measure.

INDICATORE DIGITALE CON ALLARMI DIGITAL METER WITH ALARMS

serie
model

X98... cl. 0,5

DESCRIZIONE

Gli indicatori con allarmi vengono impiegati quando ci sia la necessità, con un unico strumento, di visualizzare una misura e contemporaneamente di controllarne le escursioni massime e/o minime. Sono costituiti da un indicatore digitale a 3 1/2 cifre per visualizzare sia la misura sia l'impostazione dei set point, dalle regolazioni dei set point stessi e da uno o due led per la segnalazione dello stato delle uscite.

La visualizzazione della misura è di tipo bidirezionale e normalmente gli allarmi agiscono sulla parte positiva della scala; è possibile tuttavia richiedere, in fase d'ordine, l'intervento degli allarmi sulla parte negativa.

Versione **X98W...XXXE** adatta per controllo Ritorno di Energia.

IMPOSTAZIONE E FUNZIONAMENTO DEGLI ALLARMI

L'impostazione di ogni set point viene effettuata premendo il relativo pulsante e ruotando l'apposito trimmer, accessibile dal fronte dello strumento, fino a visualizzare il valore desiderato. I due set point sono completamente indipendenti e possono essere posizionati in un punto qualsiasi della scala. Durante il normale funzionamento, il display visualizza il valore misurato; quando questo oltrepassa il valore di un set point, il relativo relè di allarme interviene ed il suo stato viene segnalato dal corrispondente led indicatore.

RITARDO DI INTERVENTO

Per evitare interventi indesiderati in caso di variazioni transitorie della misura, è possibile impostare, in modo indipendente per i due allarmi, un ritardo di intervento compreso tra 0,1 e 20 secondi agendo sui due relativi trimmer.

SICUREZZA POSITIVA

Il diagramma di funzionamento a lato indica il modo di intervento degli allarmi, corrispondente al funzionamento a sicurezza intrinseca (relè eccitati in condizioni normali e diseccitati in condizioni d'allarme).

GENERAL DESCRIPTION

The meters with alarms are used when it is required, with a single unit, to display a measure and at the same time to monitor its maximum and/or minimum swing.

They consist of one digital meter with 3 1/2 digits to display both the measure and the set points position, the controls for alarms setting and one or two led's to confirm the output contacts status. The display of the measured variable is bidirectional and normally the alarms act on the positive side of the scale; however it is possible to specify when ordering an alarms action on the negative side.

The type X98W...XXXE is suitable for Reverse Power Monitoring.

ALARMS SETTING AND OPERATION

Each alarm is set by pressing the relevant push-button and acting on the apposite trimmer until the required set point level is displayed. The two set points are fully independent and can be moved along the entire scale. During normal operation, the measured variable is displayed; when it crosses the position of one set point, the corresponding output relay switches and the relevant led indicates the output action.

SET POINT DELAY

In order to avoid unwanted output actions in case of transient changes of the measured variable, it is possible to set an alarm delay between 0.1 and 20 seconds, by way of the two relevant trimmers.

INTRINSIC SAFETY

The operating diagram on the right shows the alarms mode of operation, corresponding to the intrinsic safety mode (relay coil energized in normal condition and de-energized in alarm condition).

Dati per l'ordinazione

- codice
- visualizzazione fondo scala
- portata fondo scala
- alimentazione
- intervento allarmi su + o -

Per misure Watt e cosφ

- tensione linea o rapporto TV
- rapporto TA
- tipo di linea e carico

Ordering information

- code
- full-scale display
- input range
- power supply
- alarms action on pos. or neg. side

For watt and cosφ measurements

- line voltage or V.T. ratio
- C.T. ratio
- line and load type

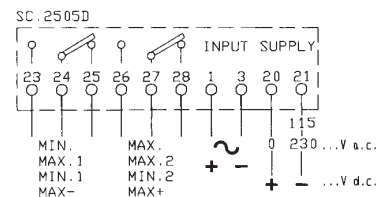

SCHEMA INSERZIONE
WIRING DIAGRAM

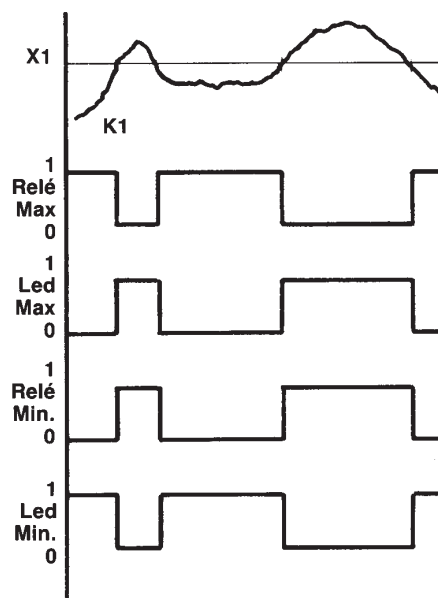

X1 = Set point di Max e/o Min.
Alarm set point (Max. and/or Min.)

K1 = Segnale d'ingresso
Input signal

Impostazione ritardo allarme = 0 sec.

Alarm delay setting = 0 sec.

I relé sono eccitati in assenza di allarme
With no alarm the relay coil is energized

DIAGRAMMA DI FUNZIONAMENTO
OPERATING DIAGRAM

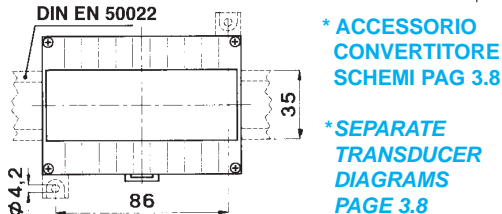
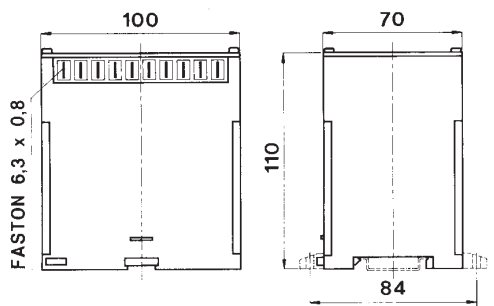
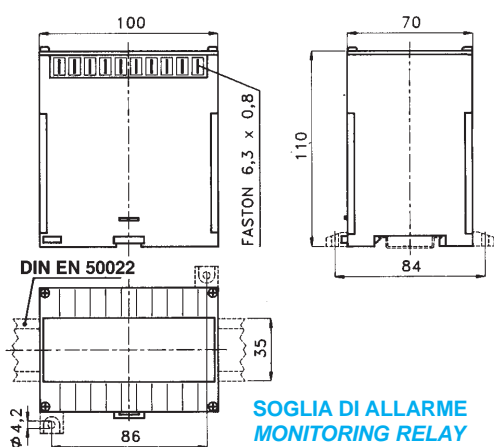
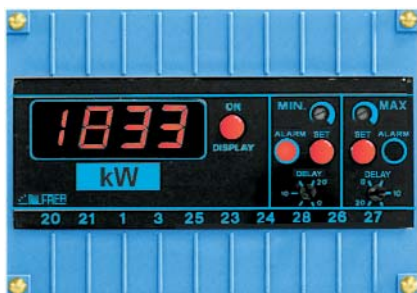

Kg. 0,500

- custodia in materiale termoplastico autoestinguente, protezione IP30
- self-extinguishing polycarbonate housing. IP30 protection degree.

SOGLIA DI ALLARME PER FISSAGGIO SU GUIDA DIN DIN-RAIL MONITORING RELAY

Dati tecnici

precisione
ingresso bidirezionale
segnalazione allarme
ritardo intervento
visualizz. misura e set-point
portata relé (resistivo)
tensione isolamento
sovraccarico permanente
sovraccarico istantaneo
temperatura funzionamento
temperatura magazzino
costruzione a norme

Technical data

accuracy 0,5% ± 1 digit
bidirectional input
alarm indication by led
action delay 0,1 ÷ 20 sec.
measure and set-point ± 1999 (h. 10 mm.)
relay contact rating 5A - 230V
dielectric strength 2kVx1'-50 Hz
continuously overload 2In - 1,2 Vn
instantaneous overload 10 In - 2 Vn
operating temperature -10 +50°C
storage temperature -30 +70°C
according to CEI-DIN-VDE-IEC

Tipo e n. dei contatti Type and no. of contacts	1 max	1 min.	2 max.	1 min. 1 max.	1 max. - 1 max. +
Codice prezzo - Price code					
Corrente continua Direct current					
(1) 1mA ÷ 10 A (4-20 mA)					
(1) (1 ÷ 10.000 A) 60 mV	XCOMMVXXXX	XCOMMVXXXN	XCOMMVXXXM	XCOMMVXXXH	XCOMMVXXXE
(1) 1V ÷ 600V					
Corrente alternata Alternating current					
1A ÷ 10A					
(1 ÷ 10.000 A) 5A	XCOEAXXXXX	XCOEAXXXXN	XCOEAXXXXM	XCOEAXXXXH	
1 ÷ 600V					
(1) Wattmetri e varmetri monofasi*	XCOWSXXXXX	XCOWSXXXN	XCOWSXXXM	XCOWSXXXH	XCOWSXXXE
(1) 1 ph-wattmeters and varmeters*					
(1) Wattmetri e varmetri trifasi*	XCOWDXXXXX	XCOWDXXXXN	XCOWDXXXXM	XCOWDXXXXH	XCOWDXXXXE
(1) 3 ph-wattmeters and varmeters*					
Cosfimetri* (2)	XCOPXXXXX	XCOPXXXXN	XCOPXXXXM	XCOPXXXXH	XCOPXXXXE
Power-factor meters* (2)					
Frequenzimetri*	XCOFPXXXX	XCOFPXXXN	XCOFPXXXM	XCOFPXXXH	
Frequencymeters*					
Misure velocità					
Speed measurement	XCOMTXXXX	XCOMTXXXN	XCOMTXXXM	XCOMTXXXH	XCOMTXXXE
V cc. V ca.					
Misure isolamento* (3)					
Insulation measurement* (3)		XCOMIC			

* Completi di accessorio convertitore separato

* Equipped with separate transducer

- (1) L'indicazione è di tipo bidirezionale (± 1999).
Gli allarmi sono normalmente configurati sulla parte positiva.
A richiesta possono essere fornite configurazioni degli allarmi differenti da quelle in tabella.
 - (2) Lettura in gradi d'angolo.
 - (3) Lo strumento viene fornito con tabella di conversione tra valore visualizzato e resistenza misurata.
- (1) The meter indication can be positive or negative (± 1999).
Alarms are normally configured on the positive side.
Alarm configurations different from the table can be delivered on request.
- (2) Phase angle reading.
- (3) The meter is supplied with a conversion table between reading value and resistance measure.

Alimentazione ausiliaria: 230V c.a. ±10%. (6VA)

A richiesta: 24 - 48 - 115 - 400Vc.a. ±10% (6VA) 24 - 48 - 110 - 220V c.c. -10 +20% (6W)

Power supply: 230V a.c. ±10% (6VA)

On request: 24 - 48 - 115 - 400V A.C. ±10% (6VA) 24 - 48 - 110V - 220V D.C. -10 +20% (6W)

SOGLIA DI ALLARME PER FISSAGGIO SU GUIDA DIN DIN-RAIL MONITORING RELAY

serie model XCO... cl. 0,5

DESCRIZIONE

Le soglie di allarme vengono impiegate quando ci sia la necessità di controllare le escursioni massime e/o minime di una misura. Sono costituite da un indicatore digitale a 3 1/2 cifre, dalle regolazioni dei set point e da uno o due led per la segnalazione dello stato delle uscite; vengono normalmente montate all'interno del quadro per prevenire manomissioni accidentali. La visualizzazione della misura è di tipo bidirezionale e normalmente gli allarmi agiscono sulla parte positiva della scala; è possibile tuttavia richiedere, in fase d'ordine, l'intervento degli allarmi sulla parte negativa. L'attivazione del display (per circa 90 secondi) avviene premendo l'apposito pulsante sul pannello frontale. Versione XCO...XXE adatta per controllo Ritorno di Energia.

IMPOSTAZIONE E FUNZIONAMENTO DEGLI ALLARMI

L'impostazione di ogni set point viene effettuata premendo il relativo pulsante e ruotando l'apposito trimmer, accessibile dal fronte dello strumento, fino a visualizzare il valore desiderato. I due set point sono completamente indipendenti e possono essere posizionati in un punto qualsiasi della scala. Durante il normale funzionamento, quando il valore misurato oltrepassa il valore di un set point, il relativo relè di allarme interviene ed il suo stato viene segnalato dal corrispondente led indicatore.

RITARDO DI INTERVENTO

Per evitare interventi indesiderati in caso di variazioni transitorie della misura, è possibile impostare, in modo indipendente per i due allarmi, un ritardo di intervento compreso tra 0,1 e 20 secondi agendo sui due relativi trimmer.

SICUREZZA POSITIVA

Il diagramma di funzionamento a lato indica il modo di intervento degli allarmi, corrispondente al funzionamento a sicurezza intrinseca (relè eccitati in condizioni normali e diseccitati in condizioni d'allarme).

GENERAL DESCRIPTION

The monitoring relays are used when it is required to monitor the maximum and/or minimum swing of a measuring variable. They consist of one digital meter with 3 1/2 digits, the controls for alarms setting and one or two led's to confirm the output contacts status; they are usually installed inside the switchboard to prevent unwanted setting modifications. The display of the measured variable is bidirectional and normally the alarms act on the positive side of the scale; however it is possible to specify when ordering an alarm action on the negative side. The display lights on (for about 90 seconds) by pressing the apposite push-button on the front panel. The type XCO...XXE is suitable for Reverse Power Monitoring.

ALARMS SETTING AND OPERATION

Each alarm is set by pressing the relevant push-button and acting on the apposite trimmer until the required set point level is displayed. The two set points are fully independent and can be moved along the entire scale. During normal operation, when the measuring variable crosses the position of one set point, the corresponding output relay switches and the relevant led indicates the output action.

SET POINT DELAY

In order to avoid unwanted output actions in case of transient changes of the measured variable, it is possible to set an alarm delay between 0.1 and 20 seconds, by way of the two relevant trimmers.

INTRINSIC SAFETY

The operating diagram on the right shows the alarms mode of operation, corresponding to the intrinsic safety mode (relay coil energized in normal condition and de-energized in alarm condition).

Dati per l'ordinazione

- codice
- visualizzazione fondo scala
- portata fondo scala
- alimentazione
- intervento allarmi su + o -

Per misure Watt e cosφ

- tensione linea o rapporto TV
- rapporto TA
- tipo di linea e carico

Ordering information

- code
- full-scale display
- input range
- power supply
- alarms raction on pos. or neg. side

For watt and cosφ

- line voltage or V.T. ratio
- C.T. ratio
- line and load type

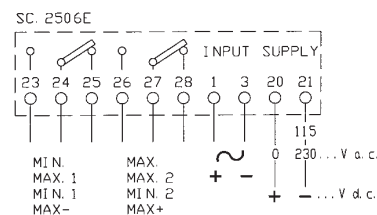

SCHEMA INSERZIONE
WIRING DIAGRAM

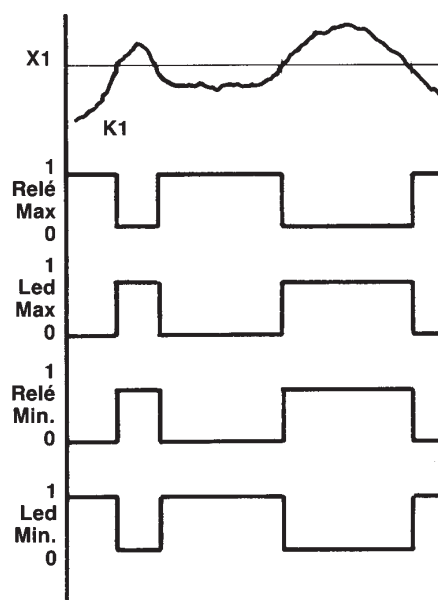

X1 = Set point di Max e/o Min.
Alarm set point (Max. and/or Min.)

K1 = Segnale d'ingresso
Input signal

Impostazione ritardo allarme = 0 sec.

Alarm delay setting = 0 sec.

I relé sono eccitati in assenza di allarme
With no alarm the relay coil is energized

DIAGRAMMA DI FUNZIONAMENTO
OPERATING DIAGRAM

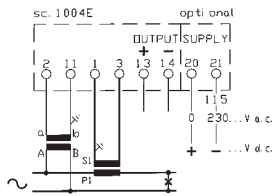

Wattmetro - Varmetro - Cosfimetra per linea monofase
Wattmeter - Varmeter - Power - Factor meter for single wires

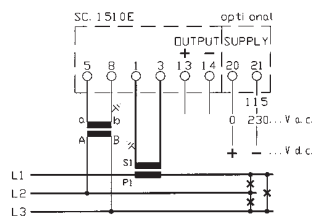

Wattmetro - Varmetro - Cosfimetra per linea trifase 3 fili,
carico equilibrato
Wattmeter - Varmeter - Power - Factor meter for three-phase three
wires circuit with balanced load

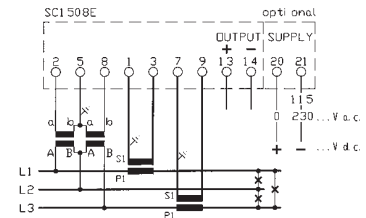

Wattmetro - Varmetro per linea trifase a 3 fili, carico squilibrato (ARON)
Wattmeter - Varmeter for three-phase three wires circuit with unbalanced
load (ARON)

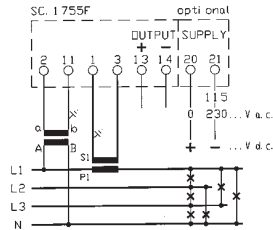

Wattmetro - Varmetro - Cosfimetra per linea trifase a 4 fili, carico equilibrato
Wattmeter - Varmeter - Power - Factor meter for three-phase four wires circuit

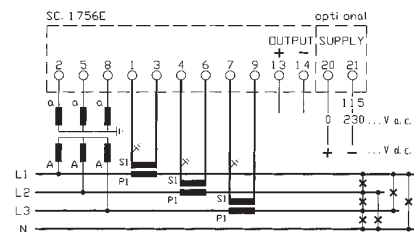

Wattmetro - Varmetro per linea trifase a 4 fili, carico squilibrato
Wattmeter - Varmeter for three-phase four wires circuit with unbalanced load

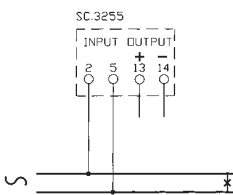

Misure di frequenza
Frequency measurements

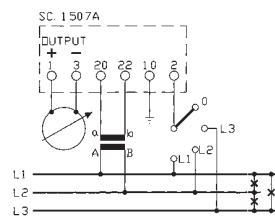

Misure d'isolamento su linea trifase in corrente alternata
A.c. 3-phase circuit insulation measurements

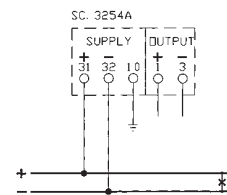

Misure d'isolamento su linea in corrente continua
D.c. circuit insulation measurements

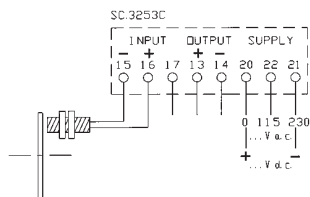

Misure di velocità con captatore
Proximity speed device measurements

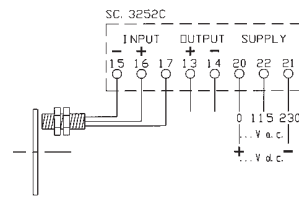

Misure di velocità con captatore alimentato (12V c.c.)
Powered proximity (12V d.c.) speed measurements

SOVRAPPREZZI PER ESECUZIONI SPECIALI

- Strumento e quadrante con zero centrale
- Strumento e quadrante con zero spostato
- Esecuzione antivibrante
- Esecuzione per ambiente H2S, NH3
- Grado di protezione IP54 e tropicalizzazione (cod. X96...)
- Grado di protezione IP55 e tropicalizzazione (cod. X96...)
- Grado di protezione IP65 e tropicalizzazione (cod. X96...)
- Vetro antiriflettente
- Guarnizioni per tenuta tra quadro e strumento
- Quadrante da tracciare a mano
- Segno rosso o verde di riferimento
- Quadrante unica tracciatura doppia o tripla numerazione, ogni numerazione in più
- Quadrante doppia o tripla tracciatura, doppia o tripla numerazione, ognuna in più
- Esecuzione tropicalizzata
- Ritardo aggiornamento lettura
- Esecuzione per montaggio bordo navi
- Alimentazione 24-48-400 V c.a.
- Alimentazione 24-48-110 V c.c.
- Alimentazione 220 V d.c.
- Esecuzione con morsetti a vite M3 (cod. XCO...)

Certificati

- Certificato di conformità
- Rapporto di prova
- Rapporto prova di tipo

OPTIONS

- Meter and scale with center zero
- Meter and scale with offset zero
- Vibration proof version
- Version for H2S, NH3 environment
- IP54 protection degree and tropicalization (cod. X96...)
- IP55 protection degree and tropicalization (cod. X96...)
- IP65 protection degree and tropicalization (cod. X96...)
- Antiglare glass
- Gasket between panel and bezel
- Custom-made dial
- Red or green reference mark
- Dial with one graduation, double or triple numbering; each numbering
- Dial with one or two graduations, double or triple numbering; each numbering
- Tropicalization
- Delayed display updating
- Ship mounting version
- Power supply 24-48-400 V AC
- Power supply 24-48-110 V d.c.
- Power supply 220 V d.c.
- M3 screw terminal version (XCO...code)

- Certificate of conformity
- Individual test report
- Type test report

CODICE PREZZO/PRICE CODE

VSAXXXZCE
VSAXXXZS9
VSAXXXAVB
VSAXXXH2S
VSAXXXIP4
VSAXXXIP5
VSAXXXIP6
VSAXXXRIF
9SAMG

VSAXXXTQN
VSAXXXSRO

VSAXXXDNU

VSAXXXDT9

VCOXXXTRP
VDIXXXRIT
VCOXXXNAV
VCOXXXVCA
VCOXXXVCC
VCOXXXV2C
VCOXXXMRS

Gratis / Free of charge
a richiesta / on request
a richiesta / on request